

ESPECIFICACIONES TÉCNICAS DEL PRODUCTO

DENOMINACIÓN DEL PRODUCTO

BORDILLO MONO CAPA 50X25X10X8

CLASIFICACIÓN DEL PRODUCTO

-

ASPECTO

COLOR	GRIS
TEXTURA SUPERFICIAL	LISA
FISURAS EN CARAS VISTAS	NO DEBE PRESENTAR
COQUERAS, DESCONCHADOS	NO DEBE PRESENTAR

MEDIDAS

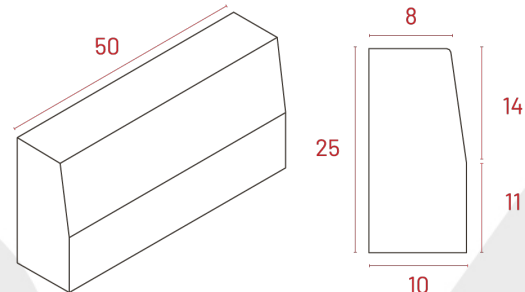
LONGITUD (mm)		500 (±5)	
ALTURA	h (mm)	250 (±5)	
	h ₁ (mm)	110 (±5)	
ANCHURA	b (mm)	100 (±3)	
	b ₁ (mm)	80 (±3)	
ESPESOR DOBLE CAPA (mm)		-	
CHAFLÁN	d _o (mm)	140 (±5)	
	d _a (mm)	20 (±5)	
ALABEO (mm)		-	
CONICIDAD LONG. (mm)		-	
CONICIDAD TRANS. (mm)		-	
CONICIDAD TOTAL (mm)		-	
ANCHURA ALAS APOYO (mm)		-	

Las tolerancias se indican entre paréntesis detrás de cada valor.

CARACTERÍSTICAS FÍSICAS Y MECÁNICAS

CLASE RESISTENTE (Mpa)	Valor medio	-
	Ningún valor	-
ABSORCIÓN	Media	-
	Individual	-
DESGASTE (mm)		-

Propiedades del producto



Hidrofugado



Sostenible

Edición 01 - Junio 2022